

C:NET

マルチロースター

品番：CFR102

取扱説明書

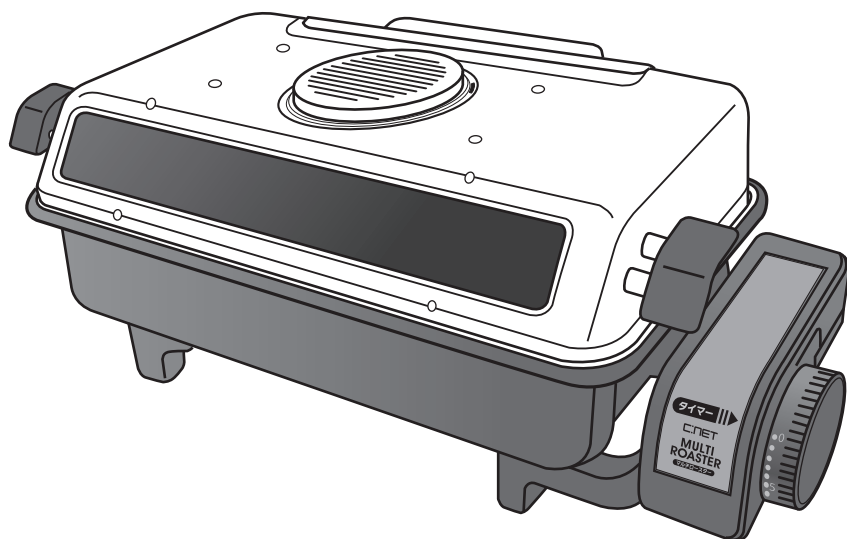

この度は弊社製品をお買い上げいただき、誠にありがとうございます。
ご使用前にこの取扱説明書を最後までよくお読みになり、内容に従って正しくお使いください。
また、お読みになった後も本書を大切に保管してください。

もくじ

- | | |
|----------------------|------------------------|
| ●安全上のご注意……………P.1,2,3 | ●故障かな?と思ったら……………P.9 |
| ●各部名称……………P.4 | ●仕様……………P.10 |
| ●ご使用前に……………P.5 | ●アフターサービスについて……………P.10 |
| ●ご使用方法……………P.5,6,7 | ●保証書……………P.11 |
| ●お手入れ方法……………P.8,9 | |

安全上のご注意

必ずお守りください

※ご使用前に、「安全上のご注意」をよくお読みのうえ、正しくお使いください。

※ここに示した注意事項は、製品を安全に正しくお使い頂き、あなたや他の人々への危害や損害を未然に防止するためのものです。

また注意事項は、危害や損害の大きさと切迫の程度を明示するために、誤った取扱いをすると生じることが

想定される内容を、「警告」「注意」の2つに区分しています。いずれも安全に関する重要な内容ですので、必ず守ってください。

※お読みになった後は、お使いになる方がいつでも見られるところに必ず保管してください。

表示の説明



警告

この表示を無視して、誤った取扱いをすると、人が死亡または重傷を負う可能性が想定される内容を示しています。



注意

この表示を無視して、誤った取扱いをすると、人が損害を負う可能性及び物的損害の発生が想定される内容を示しています。

図記号の説明



禁止

⊘は、禁止（してはいけないこと）を示します。具体的な禁止内容は、図記号の中や近くに絵や文章で示します。



指示

●は、指示する行為の強制（必ずすること）を示します。具体的な指示内容は、図記号の中や近くに絵や文章で示します。



注意

△は、注意を示します。具体的な注意内容は、図記号の中や近くに絵や文章で示します。

警告



分解禁止

改造はしないでください。
修理技術者以外の人は絶対に分解したり、修理しないでください。
火災・感電の原因になります。修理はお買い上げの販売店または、当社ご相談窓口にご相談ください。



無理な扱い
禁止

電源コードを傷つけたり、破損させたり、加工したり、無理に曲げたり、引っ張ったり、ねじったり、束ねて通電したりしないでください。
また、重いものをのせたり、挟み込んだりしないでください。
電源コードを破損し、火災・感電の原因になります。



禁止

電源コードや電源プラグが傷んだり、コンセントへの差し込みがゆるいときは使用しないでください。
感電やショートして発火することがあります。



禁止

不安定な場所やカーテンなどの可燃物の近くで使用しないでください。
火災・けがの原因となります。











禁止

熱に弱いビニール製などのテーブルクロス、じゅうたんやたたみなどの上では使用しないでください。
火災の原因となります。







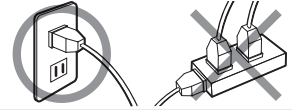

ぬれ手禁止

濡れた手で電源プラグを抜き差ししないでください。
感電の原因となることがあります。

 水ぬれ禁止	水気のある場所で使用したり置いたりしないでください。水をかけたり、水につけたりしないでください。 ショートしたり感電の恐れ、ガラス窓が割れたりすることがあります。
 禁止	幼児の手の届くところで使用しないでください。 けがややけどの原因になります。
 禁止	クッキングペーパーやアルミホイル、グリル用の小石などは使用しないでください。 発煙・発火・やけどの原因になります。
 禁止	するめやもちなどの反ったりふくれたりするヒーターに付着しやすい食材は焼かないでください。 発火の原因になります。
 交流100Vのコンセントを単独で使用	交流100Vのコンセントに電源プラグを差し込んで使用してください。 交流100V以外の電源を使用すると、火災・感電の原因になります。
 定格15A以上のコンセントを単独で使用	定格15A以上のコンセントを単独で使用してください。 他の器具と併用すると、分岐コンセント部が異常発熱して発火する恐れがあります。
 ほこりを取る	電源プラグのほこりやごみを定期的に乾いた布でふき取ってください。 ほこりやごみがたまると、湿気などで絶縁不良となり、火災の原因になります。
 根元まで差し込む	電源プラグは根元まで確実に差し込んでください。 感電・ショート・発火の原因になります。



注意

 禁止	必要以上に加熱しないでください。 過熱により発火することがあります。
 禁止	使用中は本体から離れないでください。 食材が発火する恐れがあります。
 禁止	燃えやすいものを本体の上のせたり、本体の下のすき間にもものを入れて使用しないでください。 本体やものが変形・変質し、火災の原因になります。
 禁止	食材が発煙・発火した場合は、すぐにタイマーを切り、電源プラグを抜いてください。 火災の原因になります。炎が消えるまでふたを開かないでください。
 禁止	ムクの木などの汚れの落ちにくいものの上で使用しないでください。 汚れたときに汚れが落ちなくなる恐れがあります。
 禁止	壁や家具の近くで使用しないでください。 蒸気または熱で家具を傷めたり、変色や変形の原因になります。

 禁止	通電中は水皿をはずさないでください。また、水皿に水を入れないまま通電しないでください。 火災の原因になります。
 禁止	ふたを開けたまま移動したり持ち運ばないでください。 急にふたが閉じてけがをすることがあります。
 禁止	ガラス窓に水をかけないでください。 ガラスが高温になっているとき水をかけると割れてけがをすることがあります。
 禁止	使用中に本体を移動したり、持ち上げたりしないでください。 けがややけどの原因になります。
 禁止	ふたを外したまま使用しないでください。 故障や事故の原因になります。
 禁止	ヒーターの上で直接、食材を焼かないでください。 火災・感電・故障の原因になります。
 水皿を使用する	必ず水皿と焼網をセットして使用してください。 火災の原因になります。
 必ず行う	使用後は必ずお手入れをしてください。 食材のくずや油分が残ったままの状態調理すると発煙・発火の恐れがあります。
 電源プラグを抜く	使用時以外は、電源プラグをコンセントから抜いてください。 けがややけど、絶縁劣化による感電・漏電火災の原因になります。
 禁止	使用中や使用後は金属部などの高温部に触れないでください。また、ふたを開閉するときは、ふた取手以外に触れないでください。 やけどの原因になります。
 冷えてから行う	お手入れは冷えてから行ってください。 高温部に触れ、やけどの原因になります。
 電源プラグを抜く	調理物が発煙・発火した場合はすぐにタイマーを切り、電源プラグを抜いてください。 火災の原因になります。万一発火した場合は炎が消えるまでふたを開けないでください。空気が入り、炎が大きくなります。またガラス窓が割れますので水をかけないでください。

お願い	■業務用として使用しないでください。	■空焼きした場合は、急冷せずに自然冷却する 破損の原因になります。
	■連続して焼くときは水を追加する、また、脂分の多い調理物は連続して焼かないでください。 火災の原因になります。	■ヒーターの上で直接調理物を焼かないでください。 発火の原因になります。
	■調理中や調理終了後にふたを開けるときは、顔を近づけないでください。 熱い蒸気や煙が出てやけどの恐れがあります。	■ふたは確実に閉めてください。 火災の原因になります。
		■製品を傾けないでください。 水が流れ出て床をぬらしたり、故障の原因になります。

各部名称

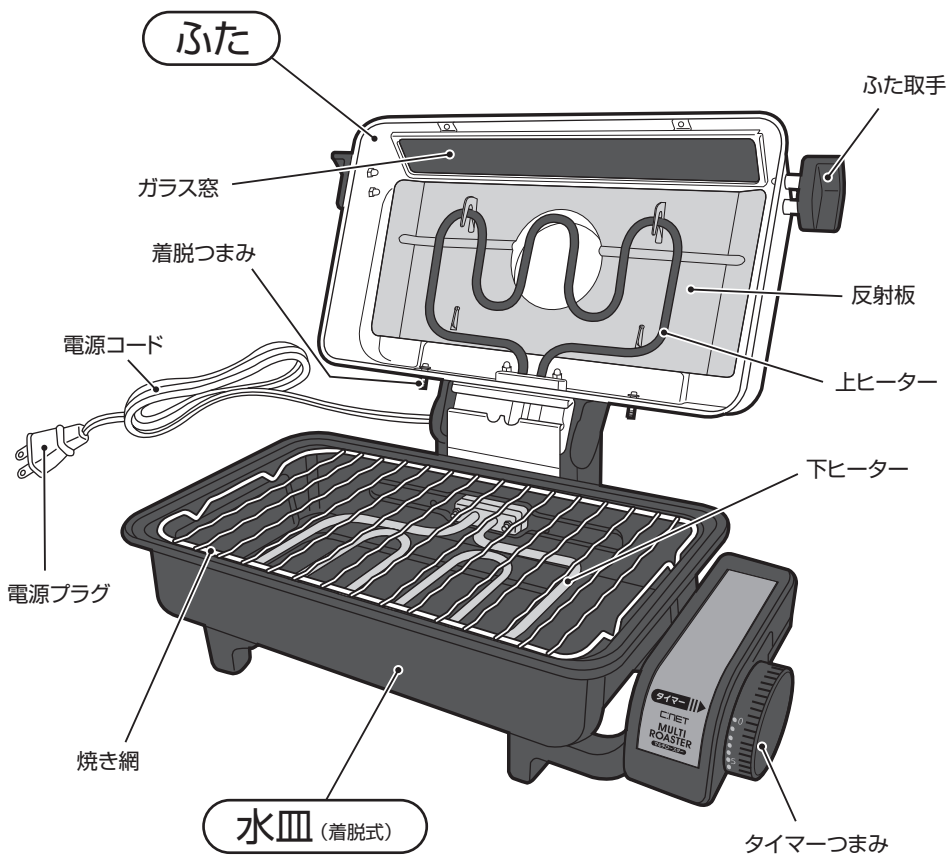

設置場所について

- 周囲の可燃物から右図に示す距離を保つようにしてご使用ください。前面は開放してください。

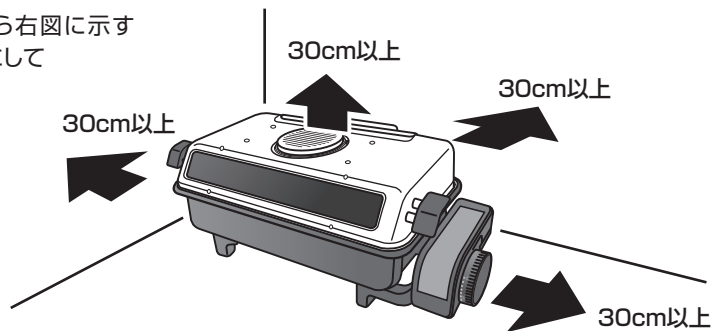

ご使用前に

- はじめてお使いになる前に輸送用の梱包材を取り外してください。
- ふた後部の着脱つまみがきちんとしてしまっているか確認してください。→詳しくはP.8をご参考ください。

フィルターの取り付け方法

- ①排気口にフィルターをセットし、フィルターカバーを上からかぶせます。

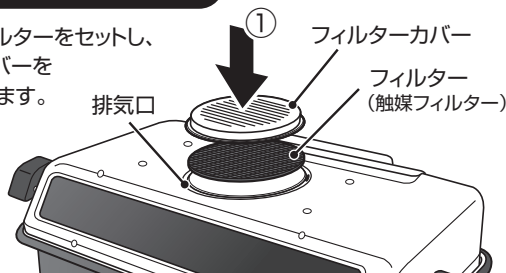

- ②フィルターカバーを時計方向にまわし固定してください。

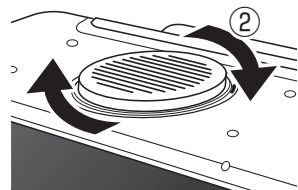

ご使用方法

1 コンセントに電源プラグを差し込んでください。

- タイマーが「切」になっていることを確認してから電源プラグをコンセントに差し込んでください。

2 水皿に水を注いでください。

- 予熱する前に必ずコップ2杯(約400cc)の水を水皿に入れてください。焼くときの煙りの発生が少なく、お手入れもしやすくなります。
- 下ヒーターに水がかからないように注いでください。

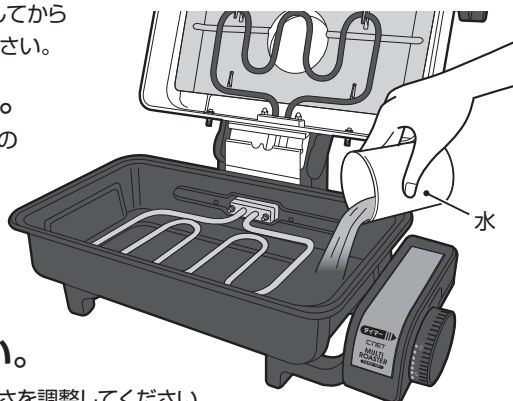

3 焼き網をセットしてください。

- 食材の厚さにあわせて焼き網の表裏で高さを調整してください。※食材がヒーターに触れると発煙、発火の原因になります。

薄い食材の場合



厚い食材の場合

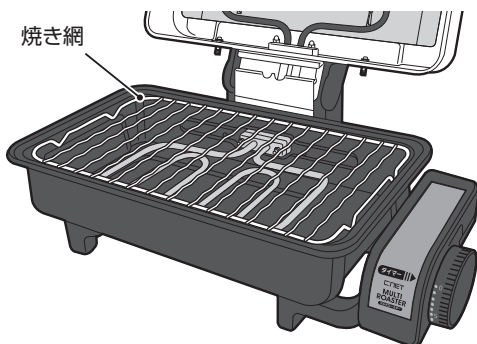
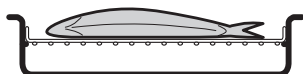

4 約5分間予熱をしてください。

※予熱をしないで調理するとうまくできない場合があります。

- 食材を入れる前にふたを閉じてタイマーつまみの目盛りを「5」に合わせて予熱してください。
- 「チーン」と音が鳴ったら予熱完了です。
- はじめてご使用になるときはヒーターから煙が出ることがありますが、異常ではありません。
煙はしばらくするとおさまりますのでそのままご使用ください。

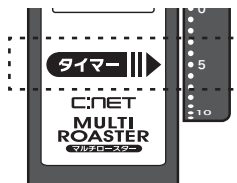
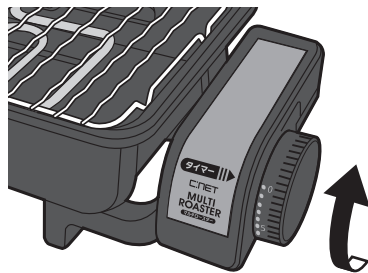

▶ マークにダイヤルの目盛りを「5」に合わせて予熱してください。

5 食材を焼き網にのせて焼いてください。

- 魚などこびりつきやすいものを焼く際は、焼き網の表面にサラダ油を塗ると、こびりつきにくくなります。
- ふたを開け、食材を焼き網の中央にのせてください。
- ふたを閉め、タイマーつまみを食材の焼き時間に合わせてください。
- 焼き時間は調理時間の目安(P.7)を参考にして設定してください。
- 「5」以下に目盛りを合わせる時は、一度「6」以上に回してから合わせてください。

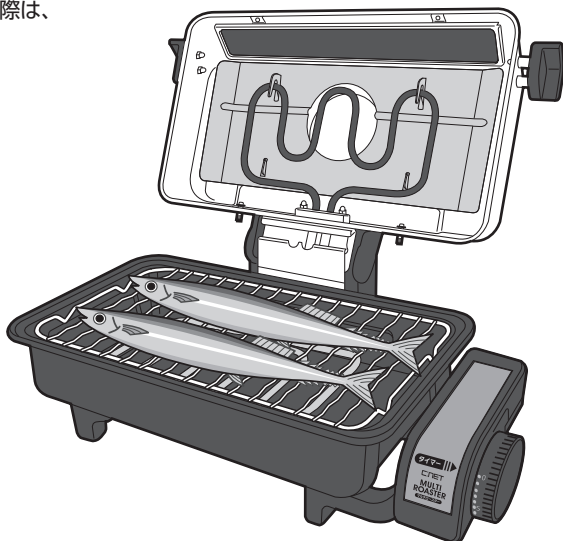

調理時間の目安

※予熱時間5分は除きます。

調理例	数量	調理時間
ステーキ	1枚	約5～10分
さけ切身	4切	約10～15分
あじ開き	2枚	約10～12分
冷凍グラタン	1コ	約14～16分
さんま	4尾	約16～18分
焼いも	2本	約26～28分

⚠️ ご注意

- 調理時間はあくまでも目安です。食材の温度や質、量などによりまったく異なりますので出来上がり具合を見ながら調整してください。
- 水皿に必ずコップ2杯(約400cc)の水を入れてご使用ください。水は予熱前に入れてください。
- 下記のようなものは調理しないでください。
 - ・電子レンジ用の冷凍食品(火災・発火の原因になります。)
 - ・焼きながら塩をふったり、たれを塗ったりするのはやめてください。(塩分などにより、下ヒーターの寿命を縮める原因になります。)

焼くときのポイント

焼くと反ったりする食材



・切り目を入れる

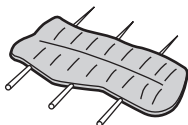

・串を通す

焦げたり形がくずれないように

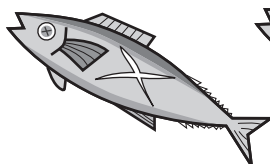

・表面に切れ目を入れる

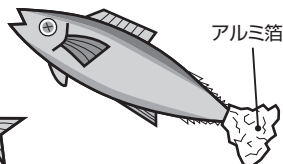

・尾、ヒレにアルミ箔を巻く

- 厚みのあるものは、厚さを3.5cm以内にしてください。
- 魚などのこびりつきやすいものを焼く際は、焼き網の表面にサラダ油を塗ると、こびりつきにくくなります。

6 できあがった食材を取り出してください。

- 「チーン」と音が鳴って電源が切れたらできあがりです。ふたを開けて焼け具合を確認し、食材を取り出してください。
- 本体が熱くなっているので、取手以外はさわらないでください。
- 続けて使用する際は、調理時間を短めに設定してください。
 - ※タイマーが切れた後もタイマーが作動している音がしますが、異常ではありません。
- 使用後は必ず電源プラグをコンセントから抜いてください。
- 本体が完全に冷えてから水皿の水を捨ててください。

お願い

さんまなどの脂が多く出る魚を焼いた後は、本体が冷えてから必ずヒーターやふたに付いた脂を拭き取ってください。(P.8「お手入れ方法」参照) 汚れたままにしておきますと、煙が多く発生したり、サビ・故障・事故の原因になります。

お手入れ方法

- お手入れはご使用ごとにしてください。汚れたままにしておきますと、焼きムラやヒーターの損傷などの原因となります。
- お手入れや部品を外す際は必ず電源プラグを抜いて行ってください。

はずしかた

1 ふたをはずしてください。

- ①ふた後部の着脱つまみを②のように回し、
- ③ふたを開いて矢印の方向に引き上げてください。

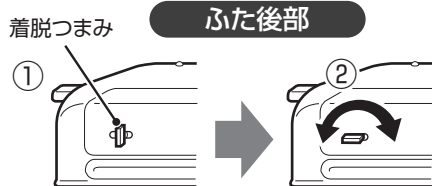

2 反射板をはずしてください。

- ④反射板支え付近を下に押し付けながら、反射板支えから外れるように矢印⑤の方向にずらしてはずします。
- ※はずす際、反射板の縁等で手を切らないようにご注意ください。

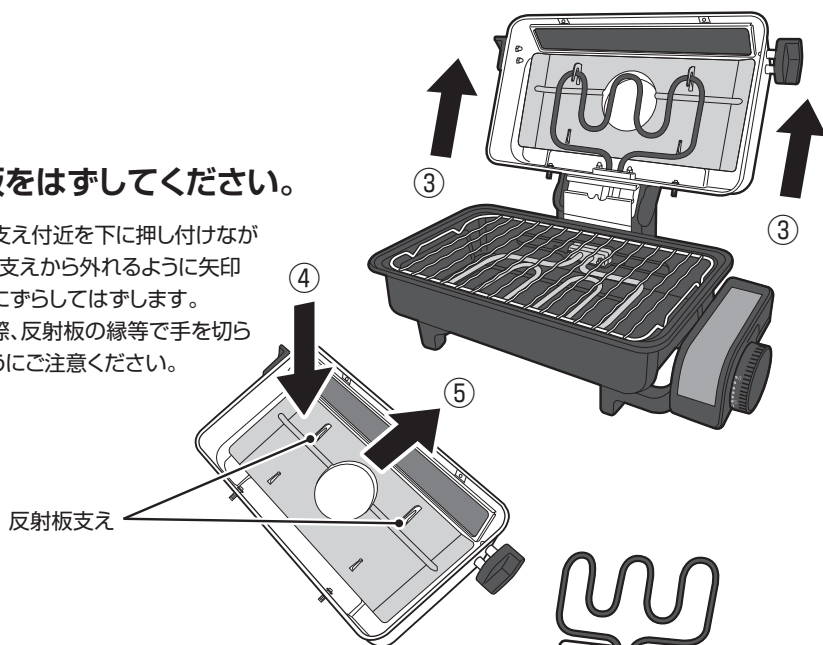

3 水皿ははずしてください。

- 水皿の手前を⑥の矢印の方向に持ち上げ⑦の方向に水をこぼさないように引き出してください。

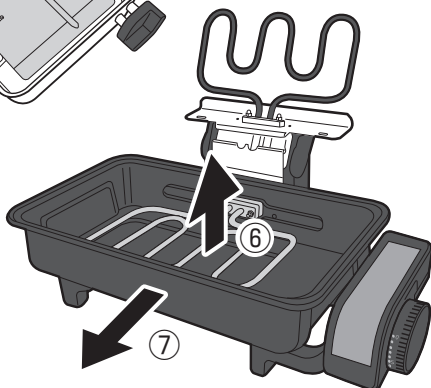

お手入れのしかた

ふた・焼き網・水皿・反射板

やわらかいスポンジに台所用中性洗剤を含ませて洗い、よくすすいだ後、ふきんでふいて乾燥させてください。

●反射板の変色(焦げつき)が落ちない場合がありますが、使用上差し支えありません。

フィルター

①フィルターカバーを反時計方向にまわし
②持ち上げて外し、中からフィルター取り出します。
やわらかいスポンジに台所用中性洗剤を含ませて洗い、よくすすいだ後、ふきんでふいて乾燥させてください。

- フィルターはゴシゴシ洗わないでください。
フィルター表面の塗装がはがれます。
- フィルターは洗って何度でもご使用できます。
- 良く乾燥させてからもとにもどしてください。

本体・ヒーター

最初に台所用中性洗剤を溶かした水を布に含ませ、固くしぼって汚れをふき取ってください。
その後、しっかりすすいでよくしぼった布でふいてください。

- 本体、ヒーターに直接水をかけたり、水につけないでください。感電やサビの原因になります。
- 無理な力をヒーターには加えないでください。変形すると感電の原因になります。

⚠️ ご注意

シンナー・ベンジン・みがき粉や硬いたわしなどは使用しないでください。

- キズや変色、変形の原因になります。

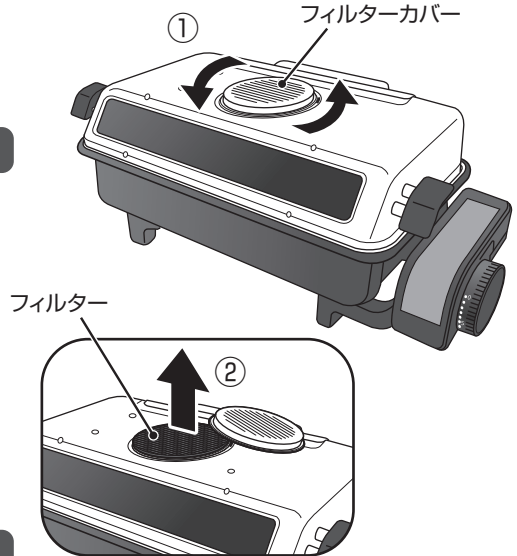

故障かな？と思ったら

ご使用中に異常が生じたときは、まず次の点をお調べください。
症状が改善されない場合は、お買い上げの販売店までご連絡ください。

こんなときは	お調べいただくこと
タイマーつまみをまわしても加熱ができない	<ul style="list-style-type: none">●電源プラグがコンセントにしっかり差し込まれていますか？●ご家庭のヒューズ、ブレーカーが切れていませんか？
煙が出る	<ul style="list-style-type: none">●はじめてお使いいただくときヒーターから煙が出ることがありますが異常ではありません。●食材の脂がヒーターに落ち煙が出ることがあります。異常ではありませんが使用後は必ずお手入れをしてください。

仕 様

品 名	マルチロースター
種 類	開閉式
定格電圧・定格消費電力	AC100V 50-60Hz・1100W
外 形 寸 法	約 幅48.5×奥行28×高さ19.5cm
焼 網 寸 法	たて18.5cm よこ34cm
シーズヒーター	上 570W 下 530W
タイムスイッチ	30分計(電源スイッチ兼用・ベル音付)
安 全 装 置	サーモスタット
コ ー ド の 長 さ	約1.2m
重 さ	約4.4kg
材 質	本体：スチール(焼付け塗装)、フィルター:セラミック 焼網：スチールメッキ 水皿・ふた：スチール焼付け塗装 本体取手・ふた取手：フェノール樹脂 タイマーつまみ：ABS樹脂

※外観及び仕様は改良のため予告なく変更することがあります。
※本製品は日本でご使用いただくために設計・製造されたものです。

アフターサービスについて

- ①保証書は必ず「お買い上げ年月日」と「販売店名」等所定事項の記入及び記載内容をご確認の上、お買い上げの販売店からお受け取りください。この取扱説明書をお読みになった後は、保証書と一緒に大切に保管してください。
- ②保証期間中に故障して修理を依頼されるときは、お買い上げの販売店まで保証書を添えて商品をご持参ください。
- ③保証期間経過後の修理についても、お買い上げの販売店にご相談ください。修理によって、機能が維持できる場合は、お客様のご要望により有料修理いたします。
- ④この製品の補修用性能部品の保有期間は製造打切後8年です。補修用性能部品とは、その製品の機能を維持するために必要な部品です。
- ⑤製品に異常がある場合には、お客様ご自身で修理されたり、手を加えたりすることは危険です。絶対にしないでください。
- ⑥アフターサービスについてご不明な点は、お買い上げの販売店、または当社ご相談窓口にお問い合わせください。

長年ご使用の製品の点検を

このような事は ありませんか？	<ul style="list-style-type: none"> ・電源コードや電源プラグが異常に熱い。 ・電源コードを動かすと通電したりしなかったりする。 ・製品に触れるとビリビリと電気を感じる。 ・その他の異常・故障がある。
ご使用を 中止	<ul style="list-style-type: none"> ・故障や事故防止のため、タイマーを「切」に回し、電源プラグを抜いて必ず販売店にご相談ください。

保証書

商品名：マルチロースター		型番:CFR102	
お客様	お名前	お買い上げ日 年 月 日	
	ご住所 〒	取扱販売店	住所
	電話番号		電話番号
保証期間／お買い上げ日より 本体1年間 消耗品及び付属品は除く			

持込修理

本書は、保証期間内に本書記載内容で無料修理を行うことをお約束するものです。お買い上げの日から上記期間中故障が発生した場合は、本書をご提示のうえ、お買い上げの販売店に修理をご依頼ください。

無料修理規定

- 取扱説明書に従った正常な使用状態で故障した場合は、無料修理いたします。
 - 保証期間内に故障して無料修理を受ける場合は、商品と本書をご提示のうえ、お買い上げ販売店に依頼してください。
 - ご転居の場合、事前にお買い上げ販売店に、ご相談ください。
 - ご贈答品等で本書に記入してあるお買い上げ販売店に、修理依頼ができない場合は取扱説明書に記載してある当社ご相談窓口へご相談ください。
 - 保証期間中でも、次の場合には有料修理になります。
 - (イ) 使用上の誤りや不当な修理、改造による故障及び損傷。
 - (ロ) お買い上げ後の取扱過誤、落下及び輸送上の故障又は損傷。
 - (ハ) 火災、地震、水害、落雷、その他の天災地変、公害や異常電圧による故障及び損傷。
 - (ニ) 接続する他の機器の異常により生じる故障及び損傷。
 - (ホ) 一般家庭用以外(例えば業務用の長時間使用、車輛、船舶への搭載)に使用された場合の故障及び損傷。
 - (ヘ) 樹脂表面(フッ素樹脂加工も含む)及びメッキの磨耗や打痕による損傷。
 - (ト) 保証書のご提出がない場合。
 - (チ) 保証書のご購入年月日、お客様名、販売店欄の記入または押印がない場合。
 - 保証書は日本国内においてのみ有効です。 This warranty is valid only in Japan.
 - 保証書の再発行はいたしませんので、大切に保管してください。
- *この保証書は本書に明示した期間、条件のもとにおいて無料修理をお約束するものです。従ってこの保証書によって、お客様の法律上の権利を制限するものではありません。保証期間経過後等についてご不明の場合は、お買い上げの販売店または取扱説明書に記載の当社ご相談窓口にお問い合わせください。

株式会社シーネット

大阪市中央区内淡路町2-4-11スクエアコート内淡路5階
お問い合わせ：06-4792-3185

マニュアルNo.: CFR102-1906