

炊飯器 (マイコン3合炊き)

品番：SRCL301BK

取扱説明書

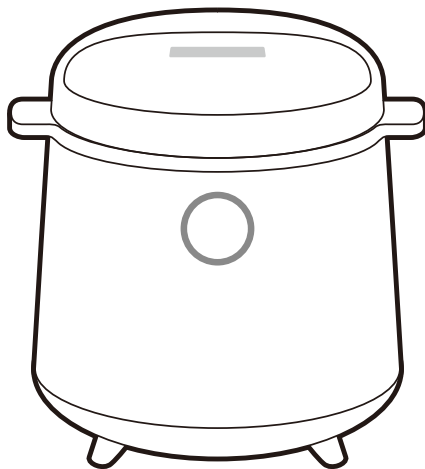

このたびは本製品をお買い上げいただき、まことにありがとうございます。

本製品を十分にご理解いただき、末永くご愛用いただくために

この取扱説明書をよく読んでいただき、正しくご使用下さいますようお願い申し上げます。

もくじ

- | | |
|-----------------------|----------------------|
| ● 使用上の注意 …………… 1～3 | ● こんな表示が出たら …………… 21 |
| ● 各部の名称 …………… 4～5 | ● 仕様 …………… 22 |
| ● 使用方法 …………… 6～16 | ● アフターサービスについて …… 23 |
| ● お手入れ方法 …………… 17～18 | ● 保証書 …………… 23 |
| ● 修理を依頼される前に …… 19～20 | |

使用上の注意

正しく安全にご使用いただくために必ずお読みください。

■表示内容を見逃して誤った使い方をしたときに生じる危害や損害の程度を、次の表示で区分し、説明しています。

表示の説明



警告

この表示を見逃して、誤った取扱いをすると、人が死亡または重傷を負う可能性が想定される内容を示しています。



注意

この表示を見逃して、誤った取扱いをすると、人が損害を負う可能性及び物的損害の発生が想定される内容を示しています。

図記号の説明



禁止

⊘は、禁止（してはいけないこと）を示します。具体的な禁止内容は、図記号の中や近くに絵や文章で示します。



指示

●は、指示する行為の強制（必ずすること）を示します。具体的な指示内容は、図記号の中や近くに絵や文章で示します。



注意

△は、注意を示します。具体的な注意内容は、図記号の中や近くに絵や文章で示します。

警告

電源コード・電源プラグ・器具用プラグについて

専用電源コードセット以外は使わない
また、専用電源コードセットは他の機器では使わない
●故障や発火の原因になります。

電源プラグや電源コード、器具用プラグを交換したり、傷つけたり、加工したり、熱器具に近づけたり、無理に曲げたり、ねじったり、引っ張ったり、重いものを載せたり、束ねたりしない
●火災や感電の原因になります。
●傷んだプラグやコード、器具用プラグが破損したときは直ちに使用を中止し、お買い上げの販売店にお問合わせください。

電源プラグ、器具用プラグは根元まで確実に差し込み、ゆるんだコンセントは使わない
●火災や感電の原因になります。

ぬれた手で電源プラグ、器具用プラグを抜き差ししない
●感電やケガの原因になります。

コンセントや配線器具の定格を超える使い方をしない
●タコ足配線などで定格を超えると発熱し、発火・感電などの原因になります。

交流100V以外では使わない
●異常過熱や故障の原因になります。

電源プラグ先端や器具用プラグの穴にピンやゴミを付着させない
●感電したり、異常動作してケガの原因になります。

乳幼児に電源プラグをなめさせない
●けがや感電の原因になります。

⚠ 警告

電源プラグ、器具用プラグのほこりなどは定期的に取り除く

- 湿気などで絶縁不良になり、火災の原因になります。

使用しないときは電源プラグを抜く

- 絶縁劣化による感電や漏電火災、ケガの原因になります。

お手入れの際は、電源プラグ、器具用プラグを抜き、必ず本体が冷めてからおこなう

- 感電ややけどの原因になります。

(使用直後は本体や内がまが熱くなっています)

電源プラグ、器具用プラグを抜くときは、コードを持たずプラグをもって抜く

- 感電やショートによる火災の原因になります。

使用中、電源コードや電源プラグ、器具用プラグが異常に熱くなったり、本体から煙や異常なおいが出るようなときは、直ちに使用を中止し、電源プラグをコンセントから抜き、お買い上げの販売店にお問い合わせください。

- 傷んだプラグやコードは絶対に交換、分解、修理、改造をしないでください。

使用について

修理技術者以外は、絶対に分解、修理、改造をおこなわない

- 発火したり、異常動作してケガや火災の原因になります。

取り扱いに不慣れな方や子どもだけで使用させたりしない。幼児の手の届くところで使用しない

- やけど、ケガ、感電の原因になります。

すき間にピンや針金などの金属物や異物を入れない

- 異常動作して、ケガや感電の原因になります。

炊飯中はふたを開けない

- やけどの原因になります。

蒸気口に手や顔を近づけない、手を触れない

- やけどの原因になります。

とくに乳幼児や小さなお子様には、触らせないように十分注意してください。

本体を水に浸けたり、水をかけたりしない

- 感電、ショートによる火災の原因になります。

内ぶたの蒸気口をふさぐおそれのあるものは内がまに入れない

<禁止する調理例>

- ・フッキングシートなどを落としふた代わりに使う
- ・ポリ袋に具材や調味料を入れて加熱する

- 火災、やけど、感電の原因になります。

- 蒸気や内容物が噴出して、やけどやケガの原因になります。

専用内がま以外は絶対に使わない

- 過熱、異常動作によるやけどやケガの原因になります。

⚠ 注意

空焚きをしない

- 過熱、異常動作によるやけどやケガの原因になります。

コンセントに差した電源プラグに蒸気をあてない (コンセント付き食器棚などでお使いの場合)

- 感電、ショートによる発火の原因になります。

使用中や使用後しばらくは本体の高温部(内ぶた、蒸気口など)を触らない

- 外ぶたを開けるときは蒸気に注意してください。
- ごはんをほぐすときは内がまに触らないように注意してください。
やけどの恐れがあります。

本体の上にものを置かない

- 変形や製品故障の原因になります。

水量の多いメニュー(低糖質、おかゆ、煮物)は必ず使用方法(P.6)に従い炊く

- 低糖質、おかゆ、煮物を炊くときは、それぞれの使用方法(P.6)にしていることを確認してから炊飯を開始してください。激しくふきこぼれて故障の原因になります。

内がまを火にかけたり、電子レンジで加熱したり、IH調理器などに使用しない

- やけどや故障の原因になります。

屋外で使用しない

- 屋内だけで使用してください。

壁や家具の近くで使わない

- 蒸気や熱で家具を傷め、変色、変形の原因になります。
- キッチン用収納庫などで使うときは、中に蒸気がこもらないようにしてください。

オーブントースターなど、熱くなるものに密着して置かない

- 熱で本体樹脂が変形することがあります。

炊飯中や炊飯直後に持ち運ばない

- 外ぶたが開いて、ケガややけどをすることがあります。

炊き上がりや保温時に本体を持ち運ぶ時は、ボタンに触れない

- 外ぶたが開いて、ケガややけどをすることがあります。
- 持ち運びなどで落下させた場合破損し、ケガややけどをすることがあります。

冷たいごはんの温め直しをしない

- 腐敗菌が増殖し、においの原因になります。

ふきん、タオルなどで本体をおおった状態で使用しない

- ふたや本体の変形や故障の原因になります。
- 蒸気や熱で家具を傷め、変色、変形の原因になります。

直射日光のあたるところ、水がかかる恐れのあるところ、火気のそばや高温になる場所で使用しない

- 感電・火災・故障・変形・変色の原因になります。

ラジオやテレビに近づけない

- ラジオやテレビにノイズが入る場合があります。

本体をスライドテーブルに置くときは荷重限度を確認する

- 落下すると、やけどやケガの原因になります。

各部の名称

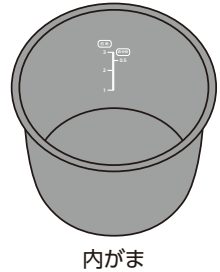
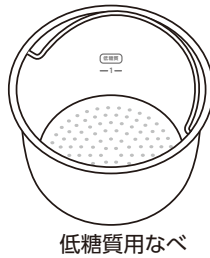
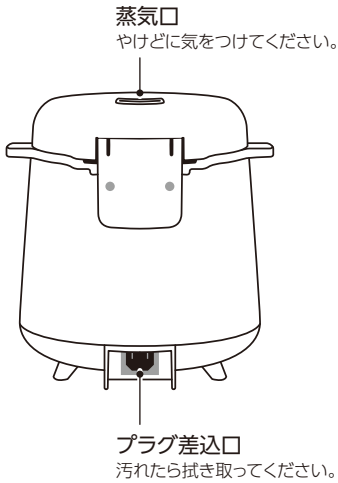
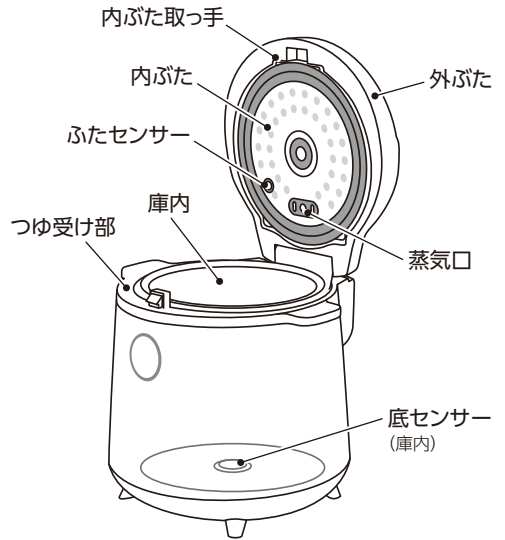
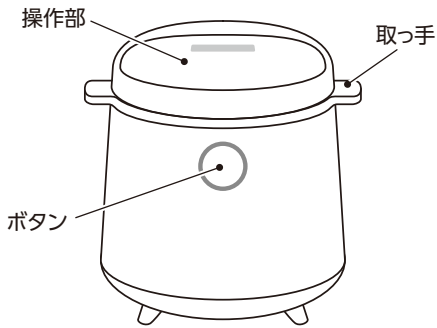

付属品

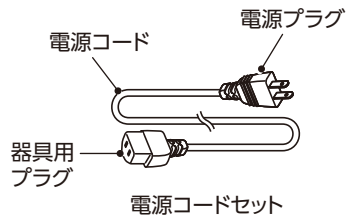
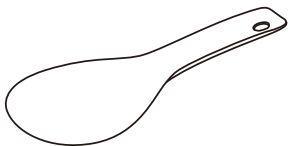

各部の名称

操作部

メニューランプ

選択されたメニューを表示します。
メニュー選択の時は、全てのメニューを表示し、
選択されているメニューが点滅します。

時間表示

予約時間、残り時間、
経過時間を表示します。

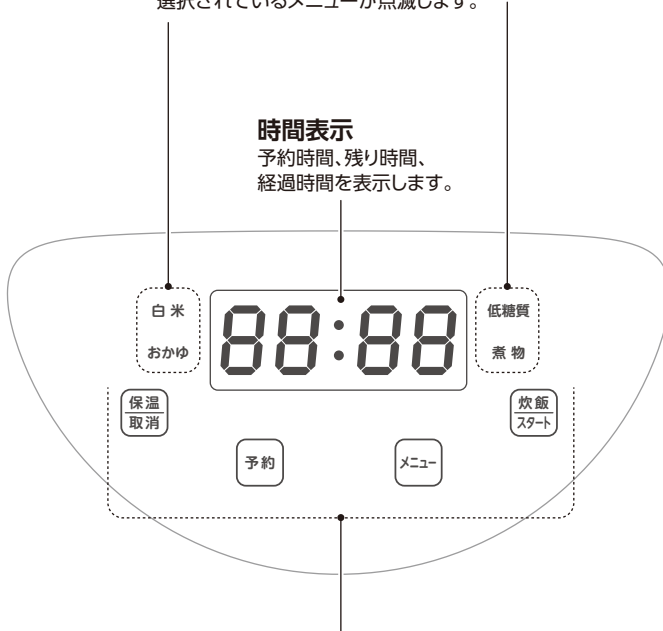

操作ボタン

タッチして操作します。

- 保温取消** 保温・取消をします。
- 予約** 炊き上がり予約の設定をします。
- メニュー** メニューを選びます
選択されたメニューが点滅します。
- 炊飯スタート** 予約や炊飯を開始します。

使用方法

ごはんを炊くときや煮物調理をするときは、以下の内容を参考にしてください。

炊飯量と炊飯時間

メニュー	白米	低糖質	おかゆ	煮物
炊飯量	540mL (3合)	180mL (1合のみ)	90mL (0.5合)	800mL
時間 (約)	最大45分	最大45分	1時間30分	40分
予約炊飯	○	×	○	○

- 炊飯時間は、季節（水温、気温）、水加減、お米の種類などによって変わります。
- 室温23℃、水温23℃の場合を記載しています。

いろいろな炊き方をする

炊き方メニュー		使用する水位線	特徴
白米を炊く	白米	白米	白米を炊くときにおすすめのメニューです。
たきこみ ごはんを炊く	白米	白米	炊ける分量は2合までです。 具が多すぎると、生煮えになったり、炊き増えしたりして、うまく炊けません。調味料がなべ底に溜まると焦げたり生煮えになりやすいので、炊飯開始前に軽くかき混ぜてください。
低糖質 ごはんを炊く	低糖質	低糖質 ※低糖質用 なべに表示	炊ける分量は1合までです。 白米と比べ、糖質量を低減したごはんが炊けます。 お好みで水量を加減する場合は、水位線から1～3mmの範囲で調整してください。 水を入れすぎるとふきこぼれることがあります。
おかゆを炊く	おかゆ	おかゆ	炊ける分量は0.5合までです。 内がまの水位線（ おかゆ ）0.5は5分がゆ程度に合わせています。 おかゆのゆるさを加減は米の量や水量を減らすなど、お好みで調整してください。 出来上がってから長時間放置すると、のり状になりべたつくことがありますので、お早めにお召し上がりください。
煮物調理をする	煮物	—	調理量は、 おかゆ 0.5の水位線までにしてください。

使用方法

初めて使用するとき 内がま、内ぶた、しゃもじ、計量カップを洗ってください。

【基本の使い方】

白米炊飯をする

※白米炊飯では低糖質用なべは使用しません。

1. お米を正しく量ります

- 付属の計量カップを使う。
- すり切り一杯で180mL（1合）です。
- 計量米びつでは誤差が出ることがあります。
- 0.5合は計量カップの1/2の目盛を使って量ってください。

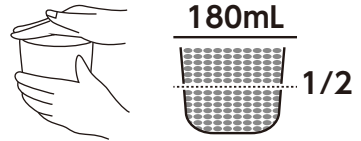

2. お米を手早く洗います

1. 最初はたっぷりの水でさっとかき混ぜ、すぐに水を捨てます。
2. 次からは、お米を軽くもむように洗ってください。
3. 3回ほど水を取り替えて繰り返し洗います。
水に少し濁りが残る程度で構いません。



3. 水加減をします

- 洗ったお米を内がまへ移して、水平なところで水加減をします。
- 炊きたいメニューとお米の合数にあった水位線に合わせます。

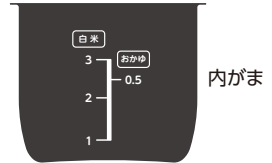

4. 内ぶたを取り付けます

- 内ぶたと外ぶたの凹凸を合わせて
しっかり取り付けます。
- 注意) 内ぶたを取り付けないと蒸気が漏れたり、
ふきこぼれます。

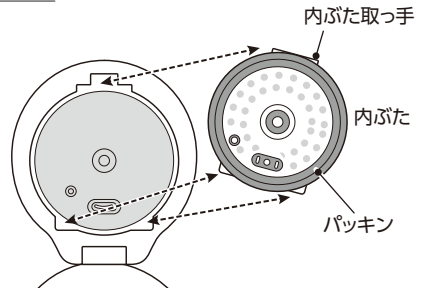

5. 内がまを本体にセットし、外ぶたを閉めます

- 内がまを軽くゆすってお米をならしてください。
- 内がまの側面や底に付いた水はふき取ってください。

△注意

内がまを本体に入れ忘れて「炊飯/スタート」ボタンをタッチした場合、約15分後にエラー音が鳴り、時間表示に[E 5]が表示され、運転を停止します。

電源プラグをコンセントから抜き、30分以上冷ましてから内がまを装着して電源プラグをもう一度差し込み、再度ご使用ください。

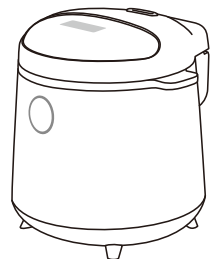

6. 付属の電源コードセットを接続します

1. 器具用プラグを本体のプラグ差込口に差し込みます。
 2. 電源プラグをコンセントに差し込みます。
 3. ピーと音が鳴り、操作部が表示され、その後時間表示[--- : ---]が点灯し「メニュー」ボタンが点滅します。
- ※この状態を待機状態とよびます。

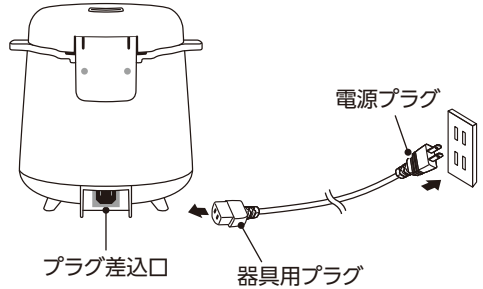

7. 調理メニューを選びます

- 点滅している「メニュー」ボタンをタッチすると操作パネルに全メニューが表示されます。もう一度「メニュー」ボタンをタッチして「白米」を選びます。
 - タッチするごとに、**白米** → おかゆ → 低糖質 → 煮物 とメニューが切替わり、表示時間や「予約」ボタンは各メニューによって表示が変わります。
- ※予約調理の場合、「予約」ボタンをタッチして完了までの時間を選んでください。(P.13)

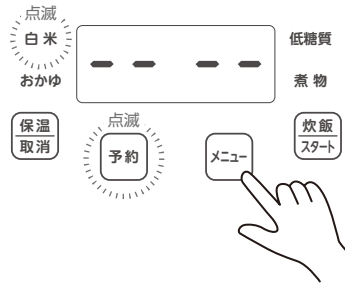

8. 調理を開始します

- 「炊飯/スタート」ボタンを2秒間タッチすると選択中のモードが点灯に変わり、時間表示の外周が回りはじめて調理を開始します。
- 操作や調理を途中でキャンセルするときは、「保温/取消」ボタンを2秒間タッチしてください。待機状態に戻ります。

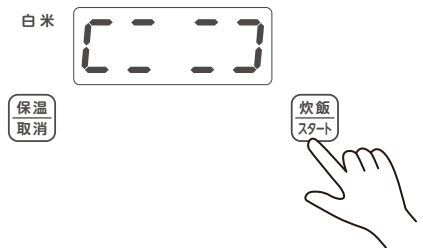

炊き上がりの10分前になると、炊き上がりまでの残り時間表示を始めます

- 1分毎に残り時間を表示します。
- 例) [0 : 10] → [0 : 09] → [0 : 08] → [0 : 07] …



9. 調理完了後、保温モードに切替わります

- ピーピーピーと調理完了音が鳴り、自動で保温モードに切替わります。
- メニュー表示は消えて「保温/取消」ボタンが点灯し、時間表示に保温の経過時間が表示されます。
- 炊き上がったら、ふたを開けてしゃもじでごはんをほぐしてください。
- ほぐすことによって、ごはんの中の余分な水分を飛ばし、べちゃつきを防ぎます。
- ごはんを切るようにしゃもじを動かしてほぐすと、ごはん粒がつぶれず、おいしく召し上がれます。



⚠ 注意

使用中・使用直後は蒸気口などの高温部にふれない。
熱いうちに内がまや低糖質用なべを取り出すときは、
ミトンなどを使用してください。
やけどの原因になります。

お願い

- お米の種類や浸す時間により炊き上がりに差が出ます。お好みで水加減をしてください。
- 5～35℃の水を使用してください。
- アルカリイオン水などは使用しないでください。変色したり臭いがついたりします。
- 保温時間は最大24時間です。24時間経過後は待機状態になり、加熱はしません。
- 調理を途中でキャンセルするときは、「保温/取消」ボタンを2秒間タッチしてください。待機状態に戻ります。

⚠ 注意

- 外ぶたを開ける時は勢いよく開かないように、外ぶたを押さえながらボタンを押してください。
- 炊飯時及び保温時はヒーターの通電を制御し、温度調節を行うためカチカチ音がしますが、異常ではありません。
- 炊き上がった直後に外ぶたを開けるときは、蒸気によるやけどにご注意ください。
- おかゆ、低糖質の保温はしないでください。においや変質の原因になります。
- 保温を取り消したり、電源プラグを抜いたときは、ごはんを入れたままで放置しないでください。
- 冷めたごはんの温め直しはしないでください。雑菌が繁殖しやすく、変質・においの原因になります。

使用方法

おかゆ調理

調理時間は1時間30分に設定されています。

1. 付属の計量カップで0.5合(1/2カップ)を量り、手早く洗います

- 洗った米は内がまに移動して水平なところで水加減をします。

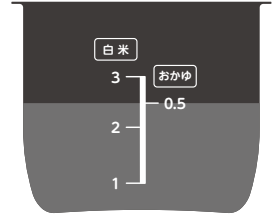

2. 内がまの水位線 **おかゆ** 0.5 まで水を入れます

3. 水加減をした内がまを本体にセットし、ふたを閉めたあとメニューをタッチして

おかゆ を選びます

- 時間表示[1 : 30]、**おかゆ**、「予約」ボタンが点滅します。
- ※予約調理の場合、「予約」ボタンをタッチして完了までの時間を選んでください。(P.13)

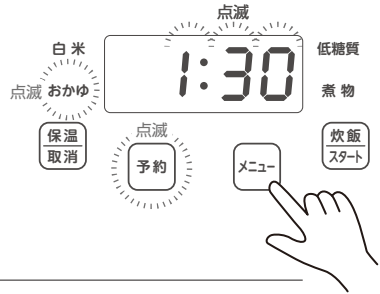

4. 「炊飯/スタート」ボタンを2秒間タッチすると 選択中のメニューと時間表示が点灯に変わります

- ※時間表示は[1 : 30]からのカウントダウン方式で表示されます。



5. ピーピーピーピーと調理完了音が鳴り、自動で保温に切替わります 保温は経過時間を1分毎に表示します。

- ※おかゆのやわらかさは、お好みによって水加減やお米の量を調整してください。
- その際、おかゆの炊飯量や水位線を越えて調理をしないでください。
- ふきこぼれの原因となります。

お願い

- 調理完了後はなるべく早めにお召し上がりください。
- 長時間おいておくと、のり状になりべたつくことがあります。
- 5~35℃の水を使用してください。
- アルカリイオン水などは使用しないでください。変色したり臭いがついたりします。
- 内がまや内ぶたに汚れが多くつきますので、ぬるま湯につけてよく洗ってください。
- 調理を途中でキャンセルするときは、「保温/取消」ボタンを2秒間タッチしてください。待機状態に戻ります。

⚠️ 注意

使用中・使用直後は蒸気口などの高温部にふれない。
熱いうちに内がまや低糖質用などを取り出すときは、ミトンなどを使用してください。
やけどの原因になります。

使用方法

低糖質炊飯をする

専用の低糖質用なべを使用し、通常炊飯より多い水分量で炊飯することで糖質を低減することができます。

1. 付属の計量カップで1合を量り手早く洗います

- 洗った米は低糖質用なべに移します。

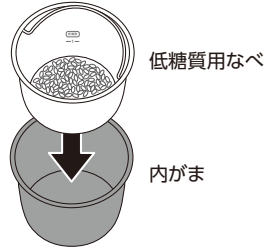

2. 低糖質用なべを内がまにセットし、水位線 **低糖質** 1 まで水を入れます

3. 水加減をした内がま・低糖質用なべを本体にセットし、ふたを閉めてメニューをタッチし

低糖質 を選びます

- **低糖質** が点滅します。

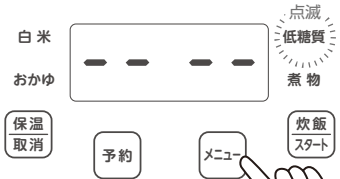

4. 「炊飯/スタート」ボタンを2秒間タッチすると選択中のメニューが点灯に変わり、時間表示の外周が回り始めて調理を開始します

- ※炊き上がり予約はできません。

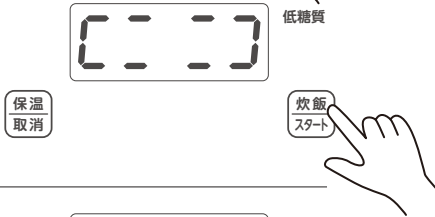

5. 調理完了の10分位前になると、調理完了までの残り時間表示を始めます

- 1分毎に残り時間を表示します。

例) [0 : 10] → [0 : 09] → [0 : 08] → [0 : 07] …



6. ピーピーピーピーと調理完了音が鳴り、自動で保温モードに切替わります

- 炊きあがりすぐに、ふたを開けてしゃもじでごはんをほぐしてください。
※低糖質炊飯のごはんは、やわらかめに仕上がります。

お願い

- 低糖質ごはんはなるべく早くお召しあがりください。
- お好みで水量を加減する場合は、目盛から1~3mmの範囲で調整してください。水を入れすぎるとふきこぼれることがあります。
- 5~35℃の水を使用してください。
- アルカリイオン水などは使用しないでください。変色したり臭いがついたりします。
- 内がまや低糖質用なべ、内ふたに汚れが多くつきますので、ぬるま湯につけてよく洗ってください。
- 保温時間は最大24時間です。24時間経過後は待機状態になり、加熱はしません。
- 調理を途中でキャンセルするときは、「保温/取消」ボタンを2秒間タッチしてください。待機状態に戻ります。

⚠️ 注意

使用中・使用直後は蒸気口などの高温部にふれない。熱いうちに内がまや低糖質用なべを取り出すときは、ミトンなどを使用してください。やけどの原因になります。

使用方法

煮物調理をする

調理時間は40分に設定されています。

加熱終了後、自動で保温に切替わり、経過時間を最大24時間まで1分単位で表示します。

1. 煮物に使う材料の下ごしらえをします。

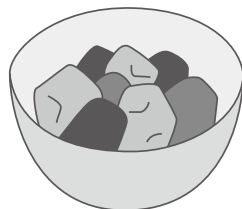

2. 内がまに材料を入れて本体にセットします。

- 煮物で調理できる容量は約800ml(内がま半分くらいが目安)です。ふきこぼれなどの原因となりますので入れすぎにはご注意ください。

3. ふたを閉め、メニューをタッチし

煮物を選びます。

- 時間表示[0 : 40]、煮物、「予約」ボタンが点滅します。
- ※予約調理の場合、「予約」ボタンをタッチして、完了までの時間を選んでください。(P.13)



4. 「炊飯/スタート」ボタンを2秒間タッチすると 選択中のメニューと時間表示が点灯に変わります

- ※時間表示は[0 : 40]からのカウントダウン方式で表示されます。



5. ピーピーピーと調理完了音が鳴り、 自動で保温モードに切替わります

- 保温は経過時間を1分毎に表示します。

調理時間は40分に設定されていますので、調理時間が足りないようであれば再度煮物調理をするか保温でお好みの味へ調整してください

お願い

- ふたを開けたまま調理ができますが、煮汁などがあふれ出る可能性があるため、必ず目を離さず調理をおこなってください。
- 保温時間は最大24時間です。24時間経過後は待機状態になり、加熱はしません。
- 調理を途中でキャンセルするときは、「保温/取消」ボタンを2秒間タッチしてください。待機状態に戻ります。

⚠注意

使用中・使用直後は蒸気口などの高温部にふれない。熱いうちに内がまや低糖質用なべを取り出すときは、ミトンなどを使用してください。やけどの原因になります。

予約の設定

低糖質モードの予約は出来ません。

例) 白米を5時間30分後に炊き上げるように予約をするとき

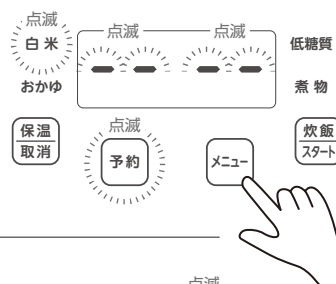

1. メニューをタッチし 白米 を選びます。

- 時間表示[--- : ---]、白米、「予約」ボタンが点滅します。

2. 調理完了までの時間を設定します (30分単位)

- 「予約」ボタンを数回タッチして
時間表示[5 : 30] (5時間30分後)にあわせませす。
 - 表示された時間後にできあがる予約方式です。
「予約」ボタンをタッチすると時間表示[1 : 00]から表示され、
タッチする毎に30分単位で選択ができます。
- (例) [1 : 00] → [1 : 30] → [2 : 00] → [2 : 30] …



- ※ おかゆ調理の場合は、調理時間が1時間30分の為、
設定時間は時間表示[2 : 00] (2時間後)から選択できます。
- 最大24時間の設定が可能ですが、夏場など水温や室温が高いときは8時間以上、
冬場は12時間以上の予約はしないでください。(お米が発酵し、においの原因になります。)

3. 「炊飯/スタート」ボタンを2秒間タッチ すると予約調理を開始します

- 調理完了までの残り時間が表示されます。
- ※ 白米調理を予約の場合は、調理開始時間になると
時間表示が[[]]に変わり、調理完了の10分位前
になると調理完了までの残り時間が表示されます。



4. 予約した時間後に調理完了

- ピーピーピーピーと調理完了音が鳴り、自動で保温モードに切替わります。
ふたを開け、しゃもじでごはんをよくほぐしてください。

お願い

- お米を浸す時間により炊き上がりに差が出ます。お好みで水加減をしてください。
- 最大24時間の設定が可能ですが、夏場など水温や室温が高いときは8時間以上、
冬場は12時間以上の予約はしないでください。
- 5~35℃の水を使用してください。
- アルカリイオン水などは使用しないでください。変色したり臭いがついたりします。
- 保温時間は最大24時間です。24時間経過後は待機状態になり、加熱はしません。

⚠️ 注意

使用中・使用直後は蒸気口などの高温部に
ふれない。熱いうちに内がまや低糖質用な
べを取り出すときは、ミトンなどを使用して
ください。やけどの原因になります。

使用方法

保温の使い方

※保温時間は最大24時間です。

●各調理が完了すると自動で保温モードに切替わります

「保温/取消」ボタンが点灯し、時間表示に
[0 : 00]から1分毎に経過時間が表示されます。



●保温機能を単独で使用するとき

1. 待機状態時に「メニュー」ボタンを1回押す。
「予約」ボタン以外のボタン・メニューが点灯します。
2. 「保温/取消」ボタンを2秒間タッチする。
保温が開始します。(保温時間は最大24時間です)

※温かいものを温かく保つ機能であり、
冷たいものを温かくする機能ではありません。

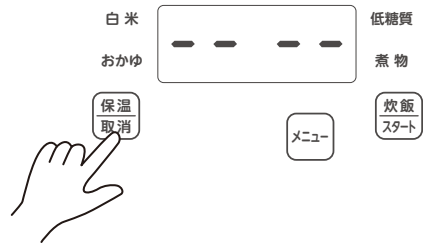

●保温を取り消すときは、再度「保温/取消」ボタンを 2秒間タッチすると加熱が終了し待機状態となります

- 保温時間は最大24時間です。
24時間経過後は待機状態となり、加熱はしません。
- 保温を途中でキャンセルするときは、「保温/取消」ボタンを2秒間タッチしてください。
待機状態に戻ります。
- 保温を取り消したり電源プラグを抜いたときは、調理物を入れたまま放置しないでください。
- 冷めたごはんの温め直しはしないでください。雑菌が繁殖しやすく、変質・においの原因となります。

⚠注意

使用中・使用直後は蒸気口などの高温部にふれない。
熱いうちに内がまや低糖質用なべを取り出すときは、ミトンなどを使用してください。やけどの原因になります。

色々な調理を試みる

蒸し調理

低糖質用なべを使用することで、簡単な蒸し調理ができます。

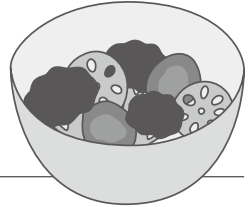

蒸し野菜

1. お好みの野菜を適当なサイズに切って低糖質用なべに入れます
2. 内がまに水200mlを入れて、本体に内がま・低糖質用なべを順にセットします
3. ふたを開け、「メニュー」ボタンで **低糖質** を選択し、「炊飯/スタート」ボタンを2秒間タッチすると調理を開始します
4. 調理が完了すると、ピーピーピーピーと調理完了音が鳴り、自動で保温モードに切替わります
 - 調理完了後は、なるべく早めにふたを開け、具材を取り出してください。
 - ※野菜の種類やお好みに合わせて、調理時間を調整してください。
 - ※お好みで塩やオリーブオイル、ドレッシングと合わせてお召し上がりください。

- 食材によっては、色やにおいが残ります。
調理後はなるべく早めに食材を取り出してください。
- 保温時間は最大24時間です。
24時間経過後は待機状態となり、加熱はしません。
- 調理を途中でキャンセルするときは、「保温/取消」ボタンを2秒間タッチしてください。
待機状態に戻ります。

⚠️ 注意

使用中・使用直後は蒸気口などの高温部にふれない。
熱いうちに内がまや低糖質用なべを取り出すときは、ミトンなどを使用してください。やけどの原因になります。

色々な調理を試してみる

スープ料理

野菜スープ

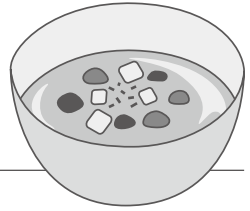

1. お好みの野菜を適当なサイズに切って内がまに入れます
2. 内がまに水350mlを入れて、本体にセットします
3. ふたを閉め、「メニュー」ボタンで **煮物** を選択し
「炊飯/スタート」ボタンを2秒間タッチすると調理を開始します
4. 調理が完了すると、ピーピーピーピーと調理完了音が鳴り、
自動で保温モードに切替わります
 - 保温モードのままふたを開け、塩・こしょう、コンソメ、カレーなど
お好みで味付けをして再度ふたを閉めます。
5. そのまま15分ほど保温で味をなじませると完成です。

ポイント

調理後、保温の状態ですばらく置いておくと、
味がよくなりやわらかくなります。

- 保温時間は最大24時間です。
24時間経過後は待機状態になり、加熱はしません。
- 調理を途中でキャンセルするときは、「保温/取消」ボタンを2秒間タッチしてください。
待機状態に戻ります。

⚠注意

使用中・使用直後は蒸気口などの高温部にふれない。
熱いうちに内がまや低糖質用なべを取り出すときは、ミトンなどを使用してください。
やけどの原因になります。

お手入れ方法

必ず電源プラグを抜いて、本体が冷めてからお手入れをしてください。

汚れたままで使用を続けると、炊飯器としての機能が発揮できなくなるだけでなく、故障・不衛生の原因になりますので、ご使用の度にお手入れをしてください。

⚠ 注意

ベンジン、シンナー、アルコール、みがき粉などは使わない

- 色合いや変色の原因になります。

台所用中性洗剤を使用する場合は薄めて使う

- 変色や故障の原因になります。

金属たわし、ナイロンたわしなどは使わない

- 製品の表面を傷つけるおそれがあります。

使用後は必ずお手入れをする

- 雑菌繁殖の原因になります。

ご使用ごとのお手入れ

内がま、低糖質用なべ、しゃもじ

台所用洗剤を水またはぬるま湯で薄めたもので洗いきれよくすすいでから乾いた布で水分を拭き取る

- スポンジなどの柔らかいもので洗ってください。

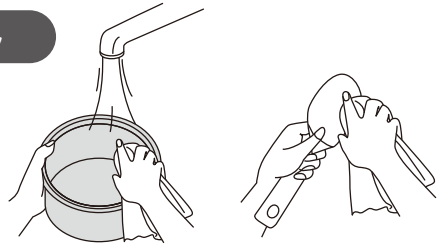

内ぶた

上部の内ぶた取っ手を手前に引いて外し、台所用洗剤を使って洗いきれよくすすいでください。

- スポンジなどの柔らかいもので洗ってください。
- においの原因となりますので、パッキン部分の汚れや異物は丁寧に取り除いてください

※パッキンの汚れや異物が原因となり蒸気漏れやふきこぼれ、保温中のごはんが劣化しやすくなります。

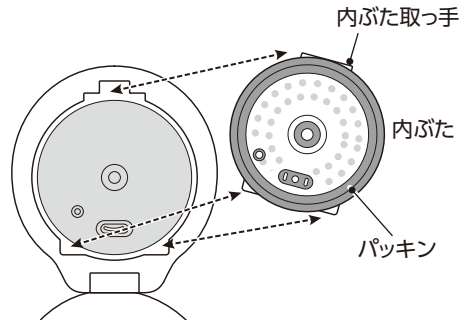

汚れが気になったときのお手入れ

外ぶた、本体外側、操作パネル つゆ受け部、庫内、底センサー

柔らかい布で汚れをふき取る

- 汚れがひどいときは、ぬるま湯または薄めた台所用中性洗剤を柔らかい布に含ませ、ふいた後洗剤が残らないようにかたく絞った布などで水拭きしてください。

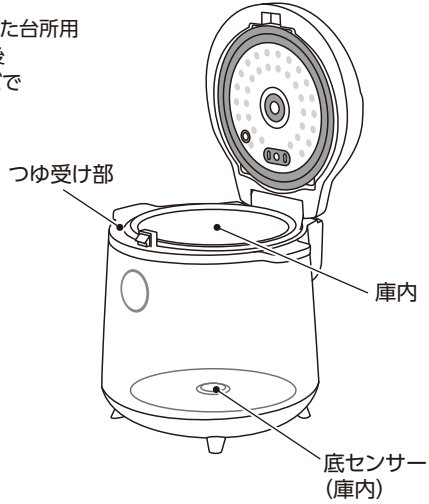
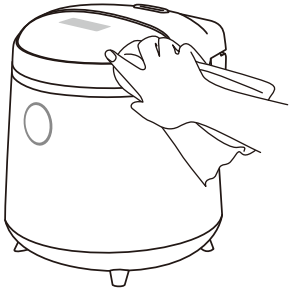

定期的なお手入れ

底面

- 1ヶ月を目安に確認し、ほこりが付いていれば、取り除いてください。

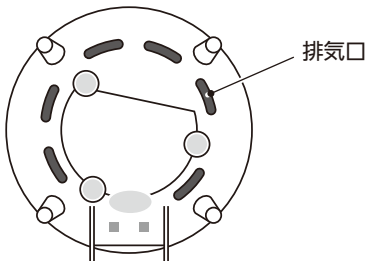

修理を依頼される前に

故障かな?と思ったら修理を依頼する前に下記の点をご確認ください。

症 状	お調べいただくこと	なおしかた
ごはんが硬い または柔らかい べたつく	●洗米時に力を入れていませんか?	力を入れて洗米するとお米が割れたり傷がつき、べたつきの原因になりますので丁寧に洗ってください。
	●お湯で洗米・水加減していませんか?	べたつきの原因になりますので冷たい水を使ってください。
	●お米の量、水加減は適切ですか?	お米は付属の計量カップで測り、メニューに合わせた水加減をしてください。(P.6)
	●長時間の浸け置きや長時間の予約炊飯をしていませんか?	吸水済みのお米を炊く時は、お好みで水加減をしてください。
	●選択メニューはあっていますか?	正しいメニューを選んでください。
	●炊き上がったごはんをよくほぐしましたか?	炊き上がったら、直ぐに底からしゃもじでほぐしてください。
	●内がま底面や底センサーが汚れていませんか?	内がまと底センサーの汚れを取り除いてください。
ごはんが ひどくこげる	●お米は十分に洗いましたか?	ぬかが残らないように正しく洗米してください。(P.7)
	●内がま底面や底センサーが汚れていませんか?	内がまと底センサーの汚れを取り除いてください。
調理中に ふきこぼれる	●内ぶたはとりつけていますか?	内ぶたを正しく取り付けてから調理をはじめてください。
	●お米は十分に洗いましたか?	ぬかが残らないように正しく洗米してください。(P.7)
	●メニューや水加減を間違えていませんか? 煮物やおかゆは水量が多いので、メニューを間違えると ふきこぼれる可能性があります。	選択したメニューに合わせた水加減にしてください。
外ぶたと本体の 間から多量の 蒸気が漏れる	●内ぶたに汚れや変形はありませんか? また取り付けを忘れていませんか?	内ぶたの汚れを取り除いて正しく取り付けてください。 変形している場合はお買上の販売店へご相談ください。
	●外ぶたと本体の間に米粒などの異物が挟まっていますか?	外ぶたと本体の間の異物を取り除いてください。

上記の点検または処置をしても異常がなおらなかったり、原因がわからないときは、電源プラグをコンセントから抜き、お買い上げの販売店へご相談ください。

修理を依頼される前に

故障かな?と思ったら修理を依頼する前に下記の点をご確認ください。

症 状	お調べいただくこと	なおしかた
保温中の ごはんが 黄ばむ・におう	●冷めたごはんを温め直していませんか?	ごはんが傷む原因になるため 温め直しはしないでください。
	●お米は十分に洗いましたか?	ぬかが残らないように正しく洗米してください。(P.7)
	●長時間の保温など、内がまにごはんが 入ったままになっていませんか?	ごはんが傷む原因になるため保温は夏場は8時間、 冬場は12時間以内にしてください。
	●たきこみごはん等調味料を入れて炊いた後は、 においが残ることがあります。	たきこみごはん等調味料を入れて炊いた後は、 早めにお手入れをしてください。
炊飯できない 操作できない 通電しない 表示が出ない	●電源コードセットの器具用プラグや 電源プラグが根元まで正しく 差し込まれていますか? 抜けていませんか?	器具用プラグまたは電源プラグを 根元まで正しく差し込んでください。
	●停電ではありませんか?	停電時が、炊飯前の場合は、 当初の炊飯設定でご使用ください。 炊飯途中の場合は、 内容物を確認し最初からやり直してください。
	●ブレーカーは落ちていませんか?	ブレーカーが落ちていないか確認してください。
	●保温になっていませんか?	「保温/取消」ボタンを2秒間タッチして 保温を取消してください。

上記の点検または処置をしても異常がなおらなかったり、原因がわからないときは、
電源プラグをコンセントから抜き、お買い上げの販売店へご相談ください。

こんな表示が出たら

表 示	考えられる原因	処 置
E1	底センサーの異常	電源プラグをコンセントから抜き、もう一度差し込んでください。 繰り返しエラーが表示される場合は、お買い上げの販売店または弊社までご連絡ください。
E2		
E3	ふたセンサーの異常	
E4		
E5	本体内部が高温となり異常を検知	電源プラグをコンセントから抜き、30分以上冷ましてから、内がまの底や底センサー、ふたセンサーに異物や汚れがないかご確認ください。異物や汚れが付いている場合は取り除き、電源プラグをもう一度差し込み、再度ご使用ください。 繰り返しエラーが表示される場合は、お買い上げの販売店または弊社までご連絡ください。

注:エラー表示は、一度電源プラグをコンセントから抜き、差しなおしをするとエラー表示を消すことができます。

仕様

定格電圧	AC100V
定格周波数	50/60Hz
定格消費電力(炊飯時)	350W
外形寸法(幅×高さ×奥行)	211(W)×201(D)×215(H)mm
質量	1.8kg
付属品	電源コードセット、しゃもじ、計量カップ

家庭用品品質表示法に基づく省エネ関連表示

最大炊飯容量(白米)	0.54L
区分名	E
蒸発水量 ^{※1}	23.0g
年間消費電力量 ^{※2}	37.15kWh/年
1回当たりの炊飯時消費電力量 ^{※3}	101.77Wh
1時間当たりの保温時消費電力量 ^{※4}	12.58Wh
1時間当たりのタイマー予約時消費電力量	1.04Wh
1時間当たりの待機時消費電力量	0.77Wh

※1 蒸発水量は、1回当たりの炊飯時に炊飯器機体外へ放出した水の質量で、省エネ法の目標基準値を算出するために用いる数値です。

※2 年間消費電力量は省エネ法・特定機器「電気ジャー炊飯器」の測定方法による数値です。(区分名も同法に基づいています)

※3 1回当たりの炊飯時消費電力量は、白米メニューの電力量です。

※4 1時間当たりの保温時消費電力量は、白米メニューでの電力量です。

●実際にお使いになるときの消費電力量は使用頻度、使用時間、お米の量、ご使用メニュー、周囲の温度などによって変化しますので、あくまでも目安としてご覧ください。

アフターサービスについて

- ①保証書は必ず「お買い上げ年月日」と「販売店名」等所定事項の記入及び記載内容をご確認の上、お買い上げの販売店からお受け取りください。この取扱説明書をお読みになった後は、大切に保管してください。
- ②保証期間中に故障して修理を依頼されるときは、お買い上げの販売店まで保証書を添えて商品をご持参ください。
- ③保証期間経過後の修理についても、お買い上げの販売店にご相談ください。
修理によって、機能が維持できる場合は、お客様のご要望により有料修理いたします。
- ④この製品の補修用性能部品の保有期間は製造打切後6年です。
補修用性能部品とは、その製品の機能を維持するために必要な部品です。
- ⑤製品に異常がある場合には、お客様ご自身で修理されたり、手を加えたりすることは危険です。絶対にしないでください。
- ⑥アフターサービスについてご不明な点は、お買い上げの販売店、またはお客様相談窓口にお問い合わせください。

保証書

商品名：炊飯器（マイコン3合炊き）		型番：SRCL301BK	
お客様	お名前	お買い上げ日 年 月 日	
	ご住所 〒	取扱販売店 住所	電話番号
	電話番号		
保証期間／お買い上げ日より 本体1年間 消耗品及び付属品は除く			

持込修理

本書は、保証期間内に本書記載内容で無料修理を行うことをお約束するものです。

お買い上げの日から上記期間中故障が発生した場合は、本書をご提示のうえ、お買い上げの販売店に修理をご依頼ください。

無料修理規定

- 1.取扱説明書に従った正常な使用状態で故障した場合は、無料修理いたします。
- 2.保証期間内に故障して無料修理を受ける場合は、商品と本書をご提示のうえ、お買い上げの販売店に依頼してください。
- 3.ご転居の場合、事前にお買い上げ販売店に、ご相談ください。
- 4.ご贈答品等で本書に記入してあるお買い上げ販売店に、修理依頼ができない場合は当社お客様相談窓口へご相談ください。
- 5.保証期間中でも、次の場合には有料修理になります。
 - (イ) 使用上の誤りや不当な修理、改造による故障及び損傷。
 - (ロ) お買い上げ後の取扱過誤、落下及び輸送上の故障又は損傷。
 - (ハ) 火災、地震、水害、落雷、その他の天災地変、公害や異常電圧による故障及び損傷。
 - (ニ) 接続する他の機器の異常により生じる故障及び損傷。
 - (ホ) 一般家庭用以外（例えば業務用の長時間使用、車輛、船舶への搭載）に使用された場合の故障及び損傷。
 - (ヘ) 樹脂表面（フッ素樹脂加工も含む）及びメッキや塗装の磨耗や打痕による損傷。
 - (ト) 保証書のご提出がない場合。
 - (チ) 保証書のご購入年月日、お客様名、販売店欄の記入または押印がない場合。

6.保証書は日本国内においてのみ有効です。 This warranty is valid only in Japan.

7.保証書の再発行はいたしませんので、大切に保管してください。

*この保証書は本書に明示した期間、条件のもとにおいて無料修理をお約束するものです。従ってこの保証書によって、お客様の法律上の権利を制限するものではありません。保証期間経過後等についてご不明の場合は、お買い上げの販売店または当社お客様相談窓口にお問い合わせください。

長年ご使用の製品の点検を!

ご使用の際
このようなことは
ありませんか?

- 電源コードや電源プラグが異常に熱い。
- 電源コードに深いキズや変型がある。
- コゲくさい臭いがする。
- その他の異常、故障がある。

ご使用
中止

このような症状の時は、故障や事故防止のため、スイッチを切り、コンセントから電源プラグを必ず抜いて販売店にご相談ください。

製造元 **株式会社シー・ネット**
大阪府中央区船越町1-6-2 アズタビル4階

お客様相談窓口



ナビダイヤル
(全国共通番号)

0570-040-888